

***Fellowes***

Lass deine  
**Produktivität fließen**

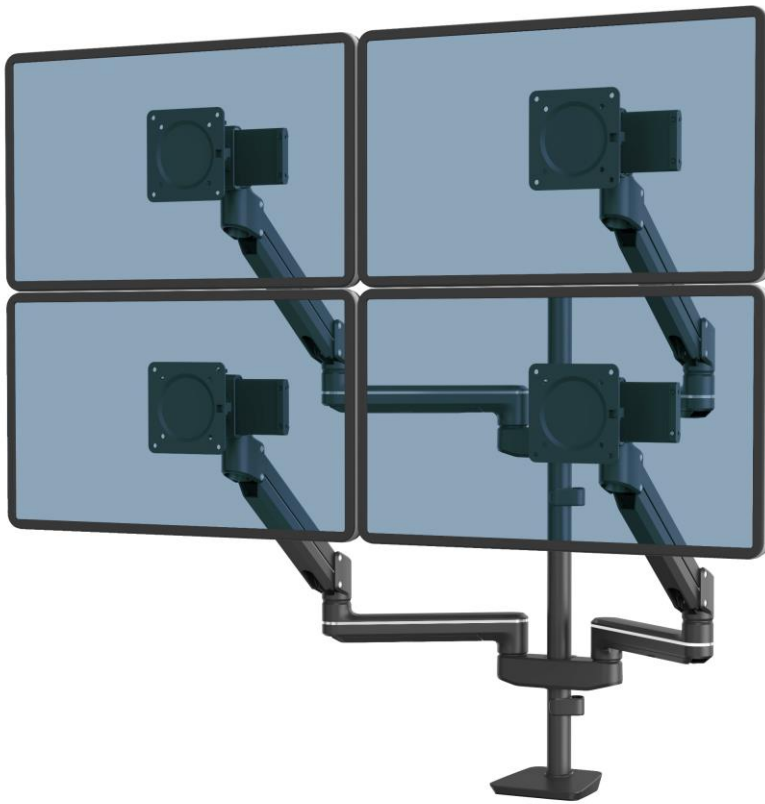

Tallo Modular™  
**4FMS Monitorarm**

# TALLO MODULAR™

## 4FMS Monitorarm

### Merkmale:

- Erlebe die perfekte Harmonie aus dynamischem Design und ergonomischer Exzellenz mit unserer preisgekrönten Tallo™ Serie
- Dynamische Gasfeder-Verstellung trägt zur Reduzierung von Nacken- und Schulterverspannungen und Augenreizungen bei
- Teleskopschieber ermöglichen die nahtlose Ausrichtung mehrerer Bildschirme, ohne wertvollen Platz auf dem Schreibtisch zu beanspruchen
- Ausgezeichnet mit dem FIRA Ergonomic Excellence Award
- Erfüllt nachweislich die ergonomischen Anforderungen der EN ISO 9241-5
- Mit mehreren Monitoren arbeitest du produktiver - geeignet für vier Monitore bis je 40° (101,6 cm) und 1 - 7 kg Gewicht

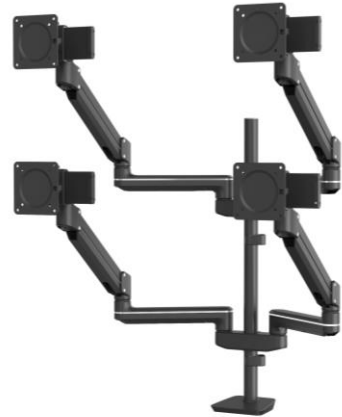

### Spezifikationen:

Art.-Nr.	8610301	8610401	8610501
Farbe	Schwarz: RAL 9017	Weiß: RAL 9016	Silber: RAL 9006
Produktmaße (H x B x T)	100 x 640 x 345 mm		
Produktgewicht	15,4 kg		
Maße Umverpackung (H x B x T)	830 x 210 x 420 mm		
Gewicht Umverpackung	20 kg		
Höhenverstellbarkeit	322 mm		
Höhe der Stange	711 mm		
Höhenbereich	0 mm - 1072 mm		
Reichweite	120 mm - 764 mm		
Drehung Monitor	± 90° (180°)		
Schwenkung	± 90° (180°)		
Neigung	± 60° (120°)		
Drehung Arm	270° (180° Arretierfunktion)		
Arretierfunktion	Ja		
USB Konnektivität	Optional mit Tallo™ Flexcharge Hub		
VESA	75 x 75 / 100 x 100 Schnellwechselplatte		
Klemme: Höhe Tischplatte	10 - 85mm		
Kabeldurchführung: Höhe Tischplatte	10 - 75mm		
Kabeldurchführung: Durchmesser	10 - 80mm		
Maximales Gewicht	1 - 7 kg pro Arm		
Maximale Monitorgröße	40° (101,6cm) diagonal / 119,5 (B) x 67,2 cm (H)		
Barcode Retailverpackung (UPC)	043859781768	043859781775	043859781782
Barcode Umverpackung (SCS)	50043859781763	50043859781770	50043859781787
Stück/Umverpackung	1		
Herkunftsland	China		
Garantie	15 Jahre beschränkt		

## Ergonomisches Arbeiten:



### ZONE 3 NACKENVERSPANNUNGEN LINDERN

#### Monitorhöhe optimieren.

Der Blick sollte leicht nach unten zur Bildschirmmitte geneigt sein, um den Nacken zu entlasten.

#### Tipps für die Monitorarmnutzung:

- Armlänge:** Unabhängig davon, ob du im Sitzen oder Stehen arbeitest, sollte der Monitor so weit von dir weg stehen, dass du ihn mit ausgestrecktem Arm noch mit den Fingerspitzen berühren und du alles deutlich lesen kannst.
- Augenhöhe:** Stelle den Monitorarm so ein, dass deine Augen unbefähr auf Höhe der Bildschirmoberkante sind.
- Neigung:** Das leichte Neigen des Bildschirms kann eine neutralere Körperhaltung fördern und Blendung reduzieren.
- Mehrere Bildschirme:** Wenn du mehr als einen Monitor nutzt, dann:
  - positioniere beide Monitore nebeneinander mit den Oberkanten auf gleicher Höhe
  - sitze mittig oder vor deinem Hauptbildschirm

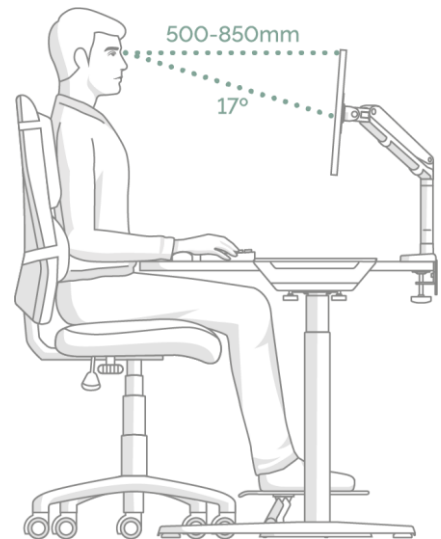

## Zertifizierungen:

Red Dot Award: Product Design 2022



reddot winner 2022

Ergonomic Excellence Award von Fira International

EN ISO 9241-5 1999 Ergonomische Anforderungen an Bildschirmarbeitsplätze (VDT's): Teil 5: 1999, Gestaltung des Arbeitsplatzes und Haltungsanforderungen.

NSI / BIFMA x5,5 – 20 14 Schreibtische/Tische Paragraph 22, 23, 2 4.



## CAD Dateien:

dwg CAD-Dateien stehen im pCon Katalog zum Download bereit

OFML-Daten sind auf allen pCon Plattformen verfügbar



## Pflege:

**Instandhaltung:** Die Gelenkteile regelmäßig prüfen um sicherzustellen, dass sich die Schrauben nicht gelockert haben.

**Ersatzteile:** Erhältlich über den Kundenservice: CS-Germany@Fellowes.com oder Telefon 00800 18101810.

**Reinigung:** Mit einem feuchten Mikrofaser Tuch abwischen. Keine Reinigungslösungen verwenden.

**Handhabung und Lagerung:** Vor dem Gebrauch alle Anweisungen und Warnhinweise lesen und befolgen. Dieses Produkt ist nur für den Gebrauch in Innenräumen bestimmt.

## Maßzeichnungen:

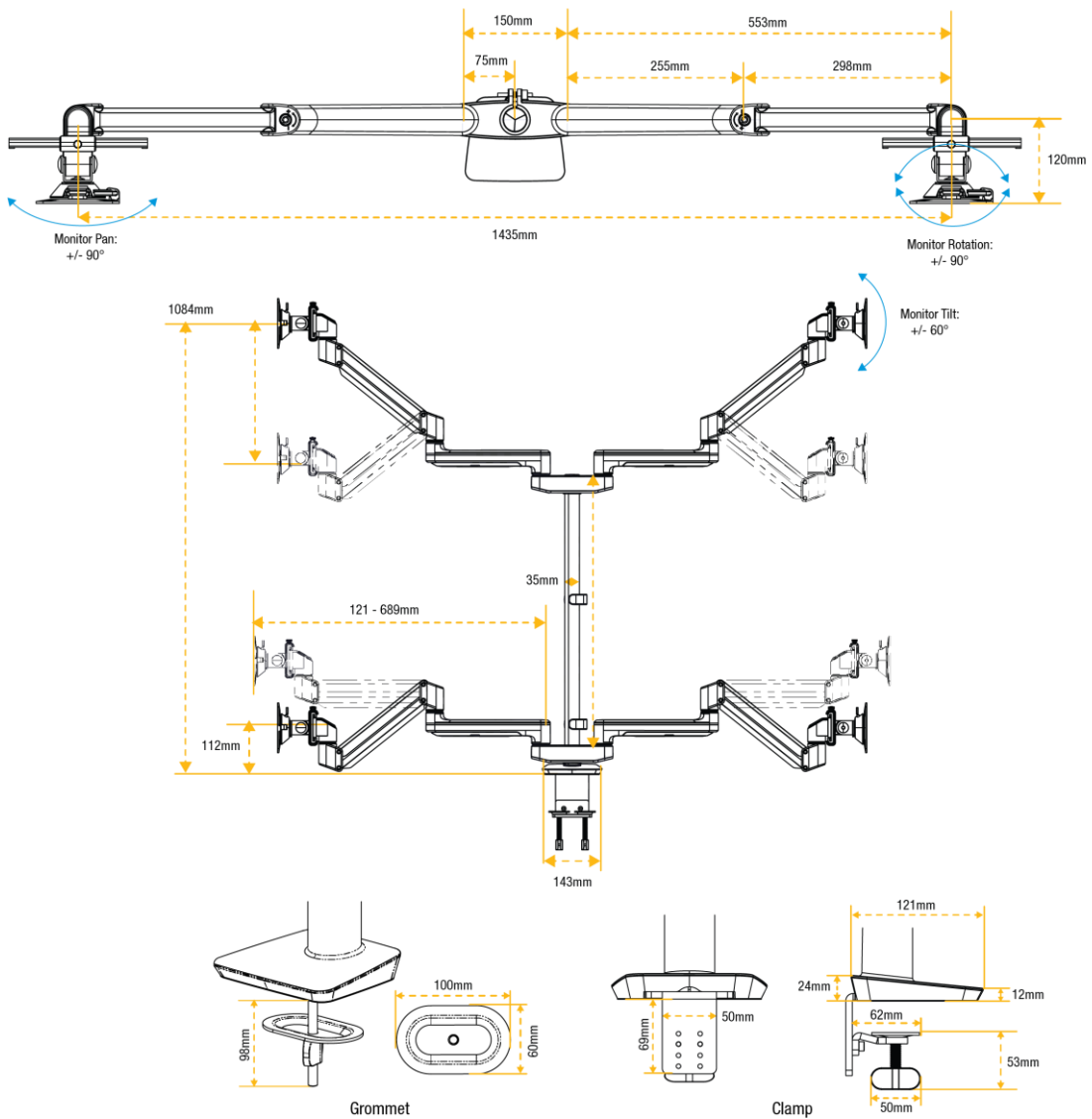

Es wurden alle Anstrengungen unternommen, um sicherzustellen, dass die in diesem Dokument enthaltenen Informationen aktuell und korrekt sind. Fellowes kann jedoch nicht garantieren und übernimmt keine rechtliche Haftung oder Verantwortung für die Richtigkeit oder Vollständigkeit der bereitgestellten Informationen. Bei Fragen kontaktieren Sie uns bitte unter [www.Fellowes.com/locations](http://www.Fellowes.com/locations).